

MASCHINEN-DATEN

Maschinenart	: Schweißdrehtisch - rund
Fabrikat	: AKYAPAK
Typ	: SRP - 5
Baujahr	: Neu / New
Steuerungsart	: konventionell
Steuerung	:
Lagerort	: Türkei
Herkunftsland	: Türkei
Lieferzeit	: ca. 5 - 6 Wochen
Frachtbasis	: ab Herstellerwerk
Preis	: auf Anfrage



TECHNISCHE DATEN

Tischdurchmesser	1525 mm
Tischbelastung	5,0 t
Schwenkbereich	135° deg.
Tisch drehbar	360° deg.
Drehgeschwindigkeit des Tisches	0,05 - 1 U/min
Tischantrieb	1,5 kW
Maschinengewicht ca.	2,6 t
Raumbedarf ca.	1,80 x 1,54 x 1,20 m

TECHNISCHE BESCHREIBUNG

Schweiß-Dreh-und Kipptisch, konventionell

- verstellbare Drehgeschwindigkeit
- Standard Bedienpult mit 5 m Kabellänge
- Digitale Drehzahlanzeige am Bedienfeld zur Überwachung der Drehung
- Mechanische Winkelanzeige (für Kippbewegung)

VIDEO-LINKS

WEB-LINK

<http://mhp.logotech.de/hpm/v7/Datenblatt/datenblatt.php?machineno=1022-E05047>



MASCHINEN-BILDER

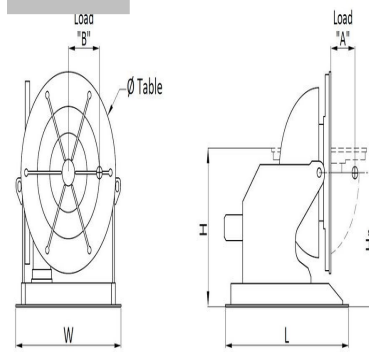

TECHN. BILDER / TECHNICAL INFORMATION	
SK	Maße (mm)
1	SRP-05 150 100 100 100 300 90 380 0,18 0,25 0,07 14 30 300
2	SRP-150 500 500 100 150 360 135 135 0,25 0,55 0,07 14 30 300
3	SRP-1 1000 150 150 150 360 135 380 0,37 0,75 0,07 14 30 300
4	SRP-2 2000 150 150 150 360 135 380 0,37 0,75 0,11 0,05 1 45 162
5	SRP-3 3000 150 150 150 360 135 380 0,37 0,75 0,22 0,05 1 45 162
6	SRP-5 5000 300 150 150 360 135 380 0,37 0,75 0,22 0,05 1 45 162
7	SRP-6 8000 300 150 150 360 135 380 0,37 0,75 0,33 0,05 1 45 162
8	SRP-10 10000 400 150 150 360 135 380 0,37 0,75 0,55 0,05 0,7 110 1800
9	SRP-15 15000 500 150 150 360 135 380 0,37 0,75 0,83 0,03 0,7 110 2000
10	SRP-20 20000 500 150 150 360 135 380 0,37 0,75 1,10 0,03 0,7 110 2400
11	SRP-25 25000 1000 100 100 360 135 380 0,37 0,75 1,37 0,03 0,7 110 2800
12	SRP-40 40000 - 200 360 0 380 75 0 - - 0 3500 8-45 - 3200 1600 3300 - 600